

# Halbfabrikate



marlan®

Die Halffabrikate aus Marlan sollten vorschriftgemäß und laut empfehlungen unserem Verarbeiter Handbuch bearbeitet werden.

## Farbübersicht

Farbe	Farbe / Gruppe	Farbe Nr.:	Platte	Formteile	Farbe	Farbe / Gruppe	Farbe Nr.:	Platte	Formteile
<b>Eurotone</b> <b>E</b>					<b>Mondimix</b> <b>M</b>				
	Blossom White	00	✓	✓		Dusty Black	44	✓	✓
	Cocos White	04	✓	✓		Carbon Black	42	✓	✓
	Tusky White	05	✓	✓		Metal Grey	43	✓	⊙
	Everest White	06	✓	✓		Gravel Grey	65	✓	✓
	Albino White	07	✓	✓		Misty Grey Plus	31	✓	✓
	Satin White	08	✓	✓		Dusty Grey	61	✓	✓
	Pastel Almond	01	✓	✓		Dusty White Plus	33	✓	✓
	Pastel Pergam	19	✓	✓		Stony White	60	✓	⊙
	Pastel Creame	15	✓	✓		Misty Blue Plus	36	✓	✓
	Pastel Grey	02	✓	✓		Ocean Blue	39	✓	✓
	Pastel Ägäis	14	✓	✓		Grassy Green	64	✓	⊙
	Pastel Mint	17	✓	✓		Gabbro Green	40	✓	✓
	Pastel Blue	18	✓	✓		Tundra Tapis	47	✓	✓
						Vulcan Red Plus	32	✓	⊙
						Crunchy Caramel	75	✓	⊙
						Fancy Fruit	46	✓	⊙
						Sahara Sand Plus	34	✓	⊙
						Sertum Sand	41	✓	✓
<b>Eurotone Design</b> <b>ED</b>					<b>Culture</b> <b>C</b>				
	Stone Grey	24	✓	⊙		Silica Dust	58	✓	✓
	Industrial Grey	25	✓	⊙		Magma Nature	55	✓	✓
	Sisal Beige	26	✓	✓		Snow Mountain	57	✓	✓
	Tuscan Brown	27	✓	⊙		Persian Orange	90	✓	✓
	Persian Grey	28	✓	⊙		Coral Blue	74	✓	⊙
	Patina Orange	70	✓	✓		Acrapora Blue	59	✓	⊙
	Bordeaux Red	23	✓	✓		Concrete Grey	76	✓	✓
	Stone Red	67	✓	✓		Yosemite Grey	92	✓	✓
	Osiris Green	21	✓	✓		Himalaya Bronze	52	✓	⊙
	Garden Green	68	✓	✓		Chalcedony Spirit	51	✓	✓
	Codium Green	71	✓	✓		Dessert Rock	91	✓	✓
	Grashopper Green	78	✓	✓		Dessert Gravel	54	✓	⊙
	Sunflower Yellow	22	✓	✓					
	Honey Yellow	77	✓	✓					
	Raisin Brown	29	✓	✓					
<b>Classic</b> <b>Classic</b>					<b>Culture Corona</b> <b>CC</b>				
	Cocos Carrara	80	✓	✓		Corona Dust	83	✓	✓
	Crema Camelia	81	✓	✓		Corona Grey	84	✓	✓
						Corona Orange	86	✓	✓
						Corona Sand	85	✓	✓

- ✓ Standard Lieferprogramm
- ⊙ Auf Anfrage

- Gedruckte Farben können von den tatsächlichen Farben abweichen
- Schäden und Kratzer sind besser sichtbar auf dunkle und helle Farben
- Eurotone Design Farben sind für dekorative Zwecke geeignet
- Kleine Farbe / Struktur Unterschiede können sichtbar sein
- Durch ein anderes Herstellungsverfahren kann es in Farbe und Struktur sichtbare Unterschiede zwischen den Platten und Formteilen geben.

## Platten

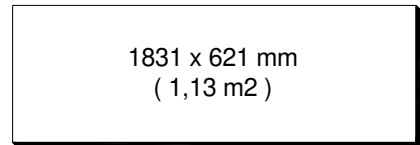
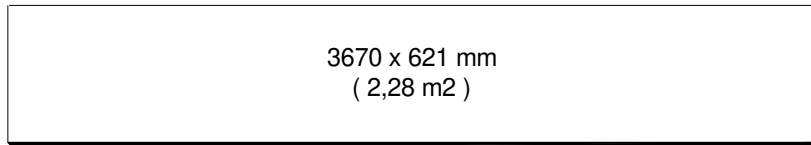
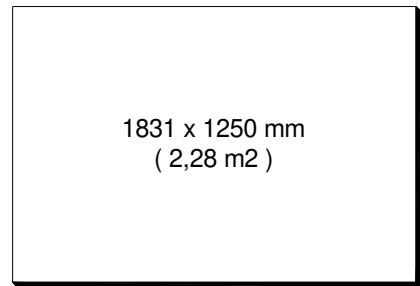
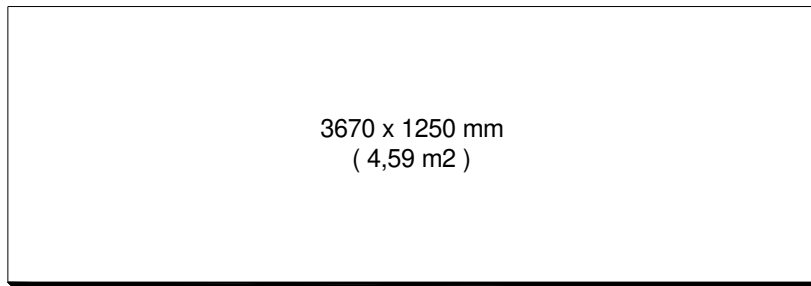

Umschreibung			Eurotone	Eurotone	Mondimix	Classic	Culture	Culture
	m2	code	Euro	Design Euro	Euro	Marble Euro	Euro	Corona Euro
<b>Platte 6 mm Stärke</b>								
3670 x 1250 x 6 mm pro Platte	4,59	0001°°00	680,86	714,90	815,79		906,16	1.087,01 *
3670 x 621 x 6 mm pro Platte	2,28	0001°°01	357,45	375,32	428,28		475,74	570,89 *
1831 x 1250 x 6 mm pro Platte	2,28	0001°°02	357,45	375,32	428,28		475,74	570,89 *
1831 x 621 x 6 mm pro Platte	1,13	0001°°03	187,23	196,59	224,34		249,20	299,04 *
Platte 6 mm op Maß gesägt pro m <sup>2</sup>		0001°°	170,59	179,12	204,40		227,03	272,44 *
<b>Platte 12 mm Stärke</b>								
3670 x 1250 x 12 mm pro Platte	4,59	0002°°00	960,85	1.008,89	1.120,69	1.176,72	1.269,03	1.448,16 *
3670 x 621 x 12 mm pro Platte	2,28	0002°°01	504,44	529,66	588,37	617,79	666,24	799,49 *
1831 x 1250 x 12 mm pro Platte	2,28	0002°°02	504,44	529,66	588,37	617,79	666,24	799,49 *
1831 x 621 x 12 mm pro Platte	1,13	0002°°03	264,24	277,45	308,19	323,60	348,99	418,79 *
Platte 12 mm op Maß gesägt pro m <sup>2</sup>		0002°°	240,74	252,78	280,79	294,83	317,95	381,54 *
<b>Platte 18 mm Stärke</b>								
3670 x 1250 x 18 mm pro Platte	4,59	0003°°00	1.153,69	1.211,37	1.470,07		1.697,80	1.782,69 *
3670 x 621 x 18 mm pro Platte	2,28	0003°°01	605,69	635,97	771,79		891,35	935,92 *
1831 x 1250 x 18 mm pro Platte	2,28	0003°°02	605,69	635,97	771,79		891,35	935,92 *
1831 x 621 x 18 mm pro Platte	1,13	0003°°03	317,26	333,12	404,28		466,89	490,23 *
Platte 18 mm op Maß gesägt pro m <sup>2</sup>		0003°°	289,05	303,50	368,31		425,37	446,64 *
<b>Platte 24 mm Stärke</b>								
3670 x 1250 x 24 mm pro Platte	4,59	0005°°00	1.346,30	1.413,62	1.789,66		2.111,04	2.216,59 *
3670 x 621 x 24 mm pro Platte	2,28	0005°°01	706,81	742,15	939,68		1.108,30	1.163,72 *
1831 x 1250 x 24 mm pro Platte	2,28	0005°°02	706,81	742,15	939,68		1.108,30	1.163,72 *
1831 x 621 x 24 mm pro Platte	1,13	0005°°03	370,23	388,74	492,21		580,54	609,57 *
Platte 24 mm op Maß gesägt pro m <sup>2</sup>		0005°°	337,31	354,18	448,44		528,91	555,36 *

\* Culture Corona Farbe Corona Dust hat ein Sonderpreis

x 1,12

## Gußmodule

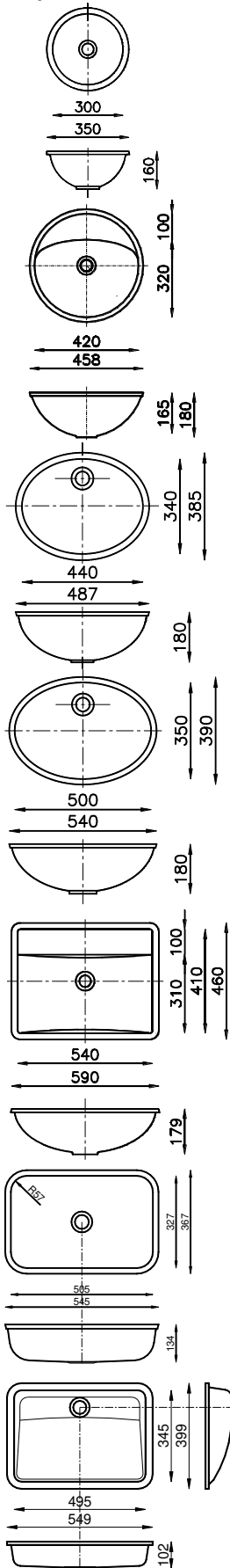

Umschreibung	code	Eurotone Euro	Mondimix Euro	Culture Euro
<b>Sigma MO</b>				
Ohne Lochbohrungen und ohne Ab- und Überlaufgarnituren				
pro Stück	0720 <sup>oo</sup>	173,81	197,79	214,10
<b>Delta MO</b>				
Ohne Lochbohrungen und ohne Ab- und Überlaufgarnituren				
pro Stück	0760 <sup>oo</sup>	174,38	198,08	220,03
<b>Florence MO</b>				
Ohne Lochbohrungen und ohne Ab- und Überlaufgarnituren				
pro Stück	0526 <sup>oo</sup>	173,81	197,79	214,10
<b>Solaster MO</b>				
Ohne Lochbohrungen und ohne Ab- und Überlaufgarnituren				
pro Stück	0710 <sup>oo</sup>	182,46	204,97	227,67
<b>Square MO</b>				
Ohne Lochbohrungen und ohne Ab- und Überlaufgarnituren				
pro Stück	0704 <sup>oo</sup>	257,47	298,36	331,41
<b>Mimosa MO</b>				
Ohne Lochbohrungen und ohne Ab- und Überlaufgarnituren				
pro Stück		231,06	254,99	283,23
<b>Gentile MO</b>				
Ohne Lochbohrungen und ohne Ab- und Überlaufgarnituren				
pro Stück		211,27	236,62	260,29

Sehe für Kleber und Zubehör Seite 16, 17 und 18, für Farben Empfehlungsliste Seite 2

## Gußmodule

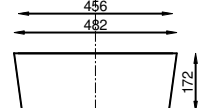
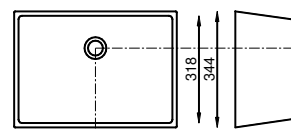
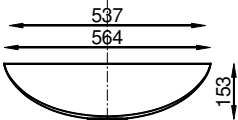
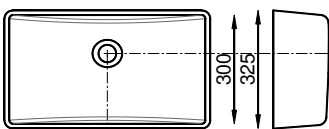
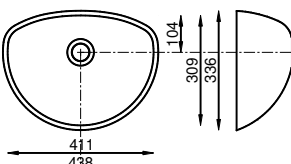
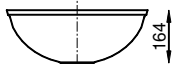
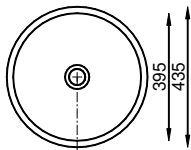
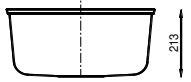
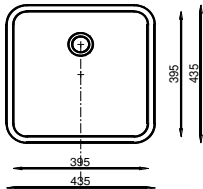
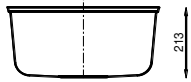
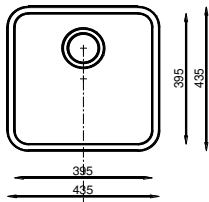

Umschreibung	code	Eurotone Euro	Mondimix Euro	Culture Euro
--------------	------	------------------	------------------	-----------------

Cannes MO Ohne Korbventil abschließbar				
pro Stück	0204 <sup>oo</sup>	258,66	311,18	345,66

Toulon MO Ohne Lochbohrungen und ohne Ab- und Überlaufgarnituren				
pro Stück	0205 <sup>oo</sup>	258,66	311,18	345,66

Circini MO Ohne Lochbohrungen und ohne Ab- und Überlaufgarnituren				
pro Stück	0715 <sup>oo</sup>	174,37	198,08	220,03

Lota MO Ohne Lochbohrungen und ohne Ab- und Überlaufgarnituren				
pro Stück	0206 <sup>oo</sup>	174,37	198,08	220,03

Squave MO Ohne Lochbohrungen und ohne Ab- und Überlaufgarnituren				
pro Stück	0704 <sup>oo</sup>	257,47	298,35	331,42

Leolan MO Ohne Lochbohrungen und ohne Ab- und Überlaufgarnituren				
pro Stück	0206 <sup>oo</sup>	197,80	222,22	246,84

Sehe für Kleber und Zubehör Seite 16, 17 und 18, für Farben Empfehlungsliste Seite 2

## Gußmodule

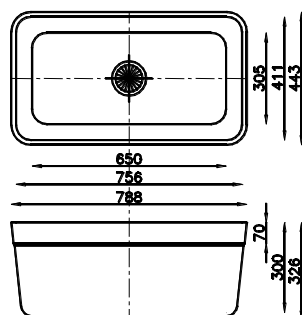
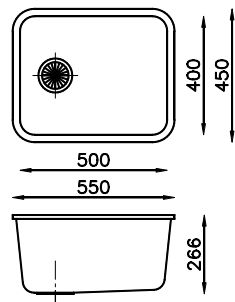
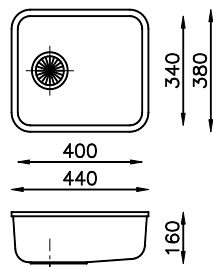
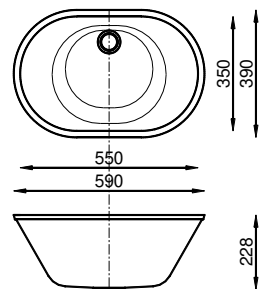
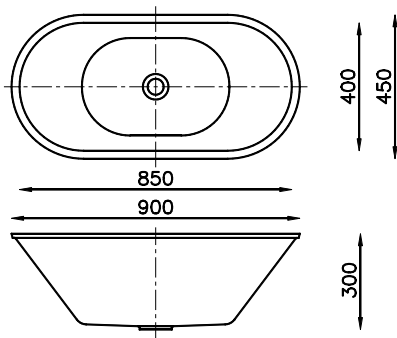

Umschreibung	Code	Eurotone Euro	Mondimix Euro	Culture Euro
--------------	------	------------------	------------------	-----------------

Tellina MO Ohne Lochbohrungen und ohne Ab- und Überlaufgarnituren pro Stück 0740 <sup>oo</sup>		440,33	504,03	559,87
--	--	--------	--------	--------

Serrata MO Ohne Lochbohrungen und ohne Ab- und Überlaufgarnituren pro Stück 0750 <sup>oo</sup>		278,66	310,75	345,18
--	--	--------	--------	--------

Boston MO Mit Überlaufbohrung und mit Korbventil abschließbar und Überlaufgarnitur pro Stück 0202 <sup>oo</sup>		251,86	303,69	337,32
---	--	--------	--------	--------

Asterias MO Mit Korbventil abschließbar pro Stück 0700 <sup>oo</sup>		339,62	393,55	437,15
--	--	--------	--------	--------

Labo MO Mit Korbventil abschließbar pro Stück 0706 <sup>oo</sup>		436,75	460,46	511,47
--	--	--------	--------	--------

Sehe für Kleber und Zubehör Seite 16, 17 und 18, für Farben Empfehlungsliste Seite 2.

## Gußmodule

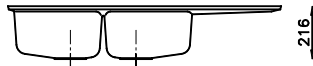
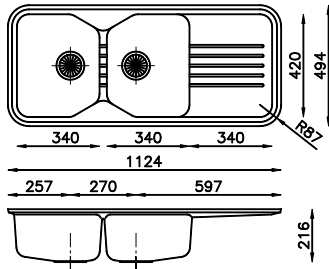
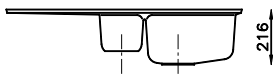
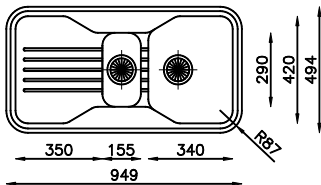
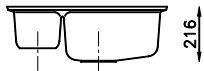
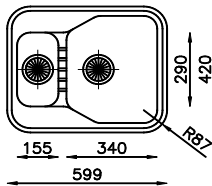
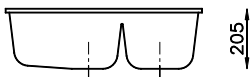
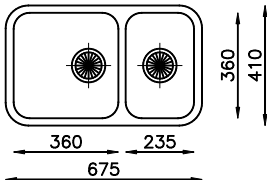
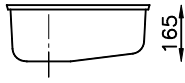
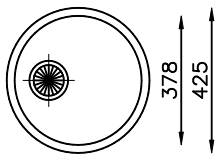

Umschreibung	code	Eurotone Euro	Mondimix Euro	Culture Euro
--------------	------	------------------	------------------	-----------------

Stockholm FG

Mit Überlaufbohrung und mit Korbventil abschließbar und Überlaufgarnitur  
pro Stück 0640<sup>oo</sup> 255,56 292,12 324,48

Bonn MO

Mit Korbventil abschließbar und Korbventil nicht abschließbar  
pro Stück 0203<sup>oo</sup> 352,52 400,09 444,41

Heliaster FG

Mit Überlaufbohrung und mit 2x Korbventil abschließbar und Überlaufgarnitur  
pro Stück 0680<sup>oo</sup> 412,12 468,87 520,81

Alpheus FG

Mit Überlaufbohrung und mit 2x Korbventil abschließbar und Überlaufgarnitur  
pro Stück 0684<sup>oo</sup> 466,75 532,83 591,85

Diadema FG

Mit Überlaufbohrung und mit 2x Korbventil abschließbar und Überlaufgarnitur  
pro Stück 0688<sup>oo</sup> 518,73 595,00 660,92

Die Andeutung hinten der Name deutet auf nachfolgendem Standard Einbauweise.

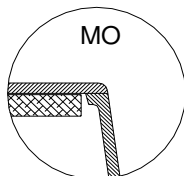

MO = Unterbau

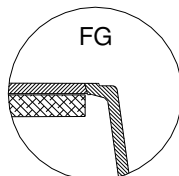

FG = 15° Flächenbündig

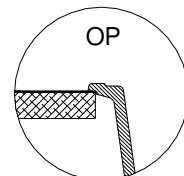

OP = Einlage

Sehe für Kleber und Zubehör Seite 16, 17 und 18, für Farben Empfehlungsliste Seite 2.

Marlan® ist ein dauerhaftes massives Material hergestellt aus Mineralen Füllstoffe und ein hochwertigen Harz. Der Mineralwerkstoff ist für einzigartige Formgebung geeignet, hat eine natürliche Ausstrahlung und lässt sich wie Hartholz bearbeiten. Das Schützen des Materials gegen Temperaturschwankungen, Gewalt und aggressiven Chemikalien verlängert die Lebensdauer und gewährleistet das schöne Aussehen vom Produkt. Pflege mit Scotch Brite, flüssiges Scheuermittel und zum Beispiel Vasolineöl erneuert den natürlichen Glanz. Geringe gegenseitige Farbunterschiede können auftreten. Es gelten unsere Allgemeinen Bedingungen. Preise sind ab Werk und zuzüglich Mehrwertsteuer. Änderungen in Lieferungsprogramm, Farben und Preise sind vorbehalten.



## Gußmodule

### Alpha

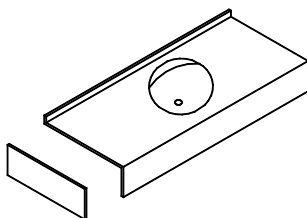
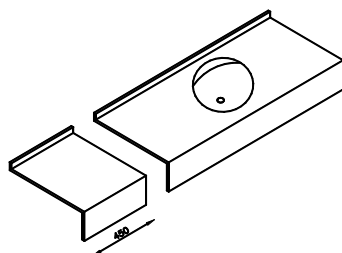
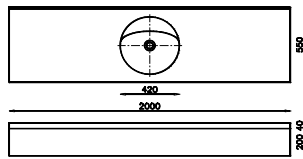

Umschreibung	code	Eurotone Euro	Mondimix Euro	Culture Euro
Alpha 800 Ohne Lochbohrungen und ohne Ab- und Überlaufgarnituren				
pro Stück	0770 <sup>oo</sup>	379,81	445,35	494,69
Alpha 1000 Ohne Lochbohrungen und ohne Ab- und Überlaufgarnituren				
pro Stück	0915 <sup>oo</sup>	417,85	487,66	541,68
Alpha 1400 Ohne Lochbohrungen und ohne Ab- und Überlaufgarnituren				
pro Stück	0920 <sup>oo</sup>	479,87	562,07	624,33
Alpha 1400-R Becken rechts Alpha 1400-L Becken links Ohne Lochbohrungen und ohne Ab- und Überlaufgarnituren				
pro Stück	0921 <sup>oo</sup>	479,87	562,07	624,33
pro Stück	0922 <sup>oo</sup>	479,87	562,07	624,33
Alpha 1600 Ohne Lochbohrungen und ohne Ab- und Überlaufgarnituren				
pro Stück	0772 <sup>oo</sup>	505,40	592,47	658,10
Alpha 1600-R Becken rechts Alpha 1600-L Becken links Ohne Lochbohrungen und ohne Ab- und Überlaufgarnituren				
pro Stück	0773 <sup>oo</sup>	505,40	592,47	658,10
pro Stück	0774 <sup>oo</sup>	505,40	592,47	658,10
Alpha 2000 Ohne Lochbohrungen und ohne Ab- und Überlaufgarnituren				
pro Stück	0925 <sup>oo</sup>	589,16	690,70	767,21
Alpha 450 Verlängerung				
pro Stück	0910 <sup>oo</sup>	190,00	216,01	239,94
Alpha 550 Seitenschurze links oder rechts				
pro Stück	0930 <sup>oo</sup>	84,75	98,83	109,78

Sehe für Kleber und Zubehör Seite 16, 17 und 18, für Farben Empfehlungsliste Seite 2.

## Gußmodule

### Omega

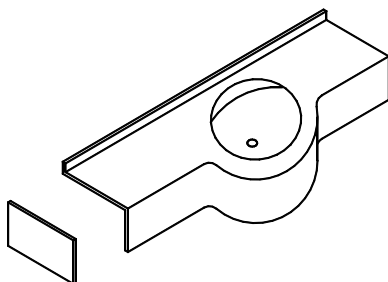
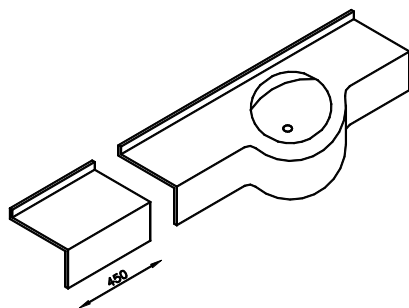
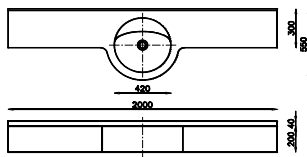

Umschreibung	code	Eurotone Euro	Mondimix Euro	Culture Euro
Omega 800 Ohne Lochbohrungen und ohne Ab- und Überlaufgarnituren				
pro Stück	0780 <sup>oo</sup>	370,92	433,09	481,09
Omega 1000 Ohne Lochbohrungen und ohne Ab- und Überlaufgarnituren				
pro Stück	0950 <sup>oo</sup>	392,21	457,73	508,44
Omega 1400 Ohne Lochbohrungen und ohne Ab- und Überlaufgarnituren				
pro Stück	0955 <sup>oo</sup>	438,91	512,61	569,39
Omega 1400-R Becken rechts Omega 1400-L Becken links Ohne Lochbohrungen und ohne Ab- und Überlaufgarnituren				
pro Stück	0956 <sup>oo</sup>	438,91	512,61	569,39
pro Stück	0957 <sup>oo</sup>	438,91	512,61	569,39
Omega 1600 Ohne Lochbohrungen und ohne Ab- und Überlaufgarnituren				
pro Stück	0782 <sup>oo</sup>	463,84	541,64	601,64
Omega 1600-R Becken rechts Omega 1600-L Becken links Ohne Lochbohrungen und ohne Ab- und Überlaufgarnituren				
pro Stück	0783 <sup>oo</sup>	463,84	541,64	601,64
pro Stück	0784 <sup>oo</sup>	463,84	541,64	601,64
Omega 2000 Ohne Lochbohrungen und ohne Ab- und Überlaufgarnituren				
pro Stück	0960 <sup>oo</sup>	520,60	610,73	678,40
Omega 450 Verlängerung				
pro Stück	0945 <sup>oo</sup>	180,06	209,32	232,51
Omega 300 Seitenschurze links oder rechts				
pro Stück	0965 <sup>oo</sup>	77,35	89,12	98,98

Sehe für Kleber und Zubehör Seite 16, 17 und 18, für Farben Empfehlungsliste Seite 2.

## Gußmodule

### Scala

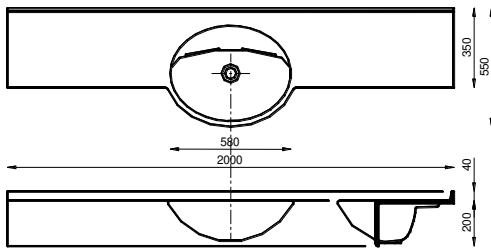

Umschreibung	code	Eurotone Euro	Mondimix Euro	Culture Euro
Scala 800 Ohne Lochbohrungen und ohne Ab- und Überlaufgarnituren	0830 <sup>oo</sup>	385,44	447,35	491,53
Scala 1000 Ohne Lochbohrungen und ohne Ab- und Überlaufgarnituren	0831 <sup>oo</sup>	399,80	464,95	511,09
Scala 1400 Ohne Lochbohrungen und ohne Ab- und Überlaufgarnituren	0832 <sup>oo</sup>	446,75	521,33	573,51
Scala 1400-R Becken rechts Scala 1400-L Becken links Ohne Lochbohrungen und ohne Ab- und Überlaufgarnituren	0833 <sup>oo</sup>	446,75	521,33	573,51
	0834 <sup>oo</sup>	446,75	521,33	573,51
Scala 1600 Ohne Lochbohrungen und ohne Ab- und Überlaufgarnituren	0835 <sup>oo</sup>	459,81	536,86	590,65
Scala 1600-R Becken rechts Scala 1600-L Becken links Ohne Lochbohrungen und ohne Ab- und Überlaufgarnituren	0836 <sup>oo</sup>	473,61	552,98	608,37
	0837 <sup>oo</sup>	473,61	552,98	608,37
Scala 2000 Ohne Lochbohrungen und ohne Ab- und Überlaufgarnituren	0838 <sup>oo</sup>	540,32	631,52	694,94

### Sierra

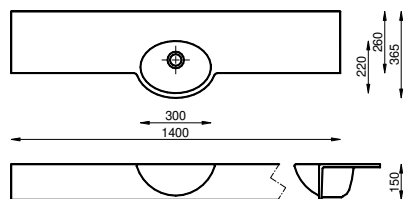

Umschreibung	code	Eurotone Euro	Mondimix Euro	Culture Euro
Sierra 400 Ohne Lochbohrungen und ohne Ab- und Überlaufgarnituren	0300 <sup>oo</sup>	216,12	242,51	269,37
Sierra 600 Ohne Lochbohrungen und ohne Ab- und Überlaufgarnituren	0301 <sup>oo</sup>	228,12	257,06	285,30
Sierra 1000 Ohne Lochbohrungen und ohne Ab- und Überlaufgarnituren	0302 <sup>oo</sup>	264,14	298,29	330,60
Sierra 1400 Ohne Lochbohrungen und ohne Ab- und Überlaufgarnituren	0303 <sup>oo</sup>	288,16	326,18	361,21

Sehe für Kleber und Zubehör Seite 16, 17 und 18, für Farben Empfehlungsliste Seite 2.

## Gußmodule

### Florida

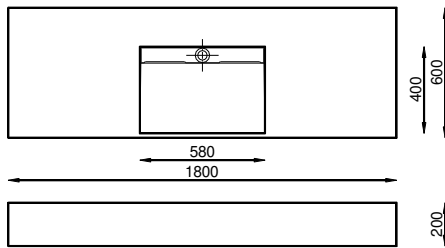

Umschreibung	code	Eurotone Euro	Mondimix Euro	Culture Euro
Florida 1000 Ohne ablaufgarnitur und Armaturbohrung pro Stück	0510 <sup>oo</sup>	360,05	447,98	497,60
Florida 1200 Ohne ablaufgarnitur und Armaturbohrung pro Stück	0511 <sup>oo</sup>	386,82	479,40	532,51
Florida 1400 Ohne ablaufgarnitur und Armaturbohrung pro Stück	0512 <sup>oo</sup>	421,39	518,99	576,49
Florida 1600 Ohne ablaufgarnitur und Armaturbohrung pro Stück	0513 <sup>oo</sup>	448,26	550,80	611,81
Florida 1800 Ohne ablaufgarnitur und Armaturbohrung pro Stück	0514 <sup>oo</sup>	478,96	586,48	651,46
Florida 2000 Ohne ablaufgarnitur und Armaturbohrung pro Stück	0515 <sup>oo</sup>	504,54	616,23	684,50

### Miami

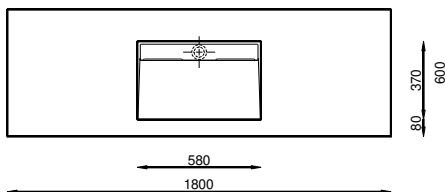

Umschreibung	code	Eurotone Euro	Mondimix Euro	Culture Euro
Miami 1000 Ohne ablaufgarnitur und Armaturbohrung pro Stück	0530 <sup>oo</sup>	363,64	452,46	502,59
Miami 1200 Ohne ablaufgarnitur und Armaturbohrung pro Stück	0531 <sup>oo</sup>	390,68	484,19	537,84
Miami 1400 Ohne ablaufgarnitur und Armaturbohrung pro Stück	0532 <sup>oo</sup>	425,60	524,18	582,24
Miami 1600 Ohne ablaufgarnitur und Armaturbohrung pro Stück	0533 <sup>oo</sup>	452,73	556,31	617,93
Miami 1800 Ohne ablaufgarnitur und Armaturbohrung pro Stück	0534 <sup>oo</sup>	483,76	592,34	657,97
Orlando MO	0536..	312,86	350,70	389,56

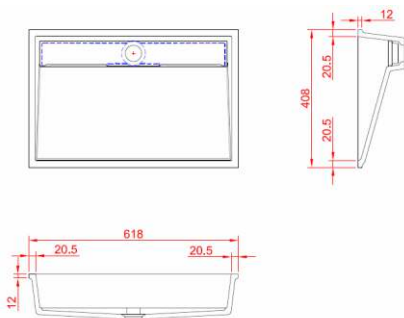

Sehe für Kleber und Zubehör Seite 16, 17 und 18, für Farben Empfehlungsliste Seite 2

## Gußmodule

### Antaris

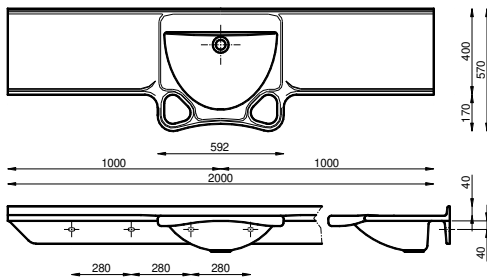

Umschreibung	code	Eurotone Euro	Mondimix Euro	Culture Euro
Antaris 800 Ohne Lochbohrungen und ohne Ab- und Überlaufgarnituren	0500 <sup>oo</sup>	438,17	494,69	549,50
Antaris 1000-L Ablage links, Becken rechts Antaris 1000-R Ablage rechts, Becken links Ohne Lochbohrungen und ohne Ab- und Überlaufgarnituren	0501 <sup>oo</sup> 0502 <sup>oo</sup>	461,90 461,90	528,16 528,16	586,68 586,68
Antaris 1200 Antaris 1200-L Ablage links, Becken rechts Antaris 1200-R Ablage rechts, Becken links Ohne Lochbohrungen und ohne Ab- und Überlaufgarnituren	0503 <sup>oo</sup> 0504 <sup>oo</sup> 0505 <sup>oo</sup>	485,64 485,64 485,64	561,63 561,63 561,63	623,84 623,84 623,84
Antaris 1600 Ohne Lochbohrungen und ohne Ab- und Überlaufgarnituren	0506 <sup>oo</sup>	533,13	628,55	698,19
Antaris 1600-L, Ablage links, Becken rechts Antaris 1600-R, Ablage rechts, Becken links Ohne Lochbohrungen und ohne Ab- und Überlaufgarnituren	0507 <sup>oo</sup> 0508 <sup>oo</sup>	533,13 533,13	628,55 628,55	698,19 698,19
Antaris 2000 Ohne Lochbohrungen und ohne Ab- und Überlaufgarnituren	0509 <sup>oo</sup>	580,60	695,49	772,55

### Luxor

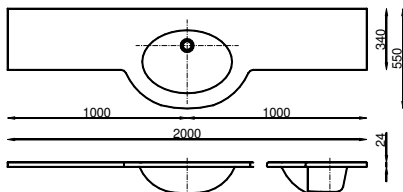

Umschreibung	code	Eurotone Euro	Mondimix Euro	Culture Euro
Luxor 1000 Ohne Lochbohrungen und ohne Ab- und Überlaufgarnituren	0810 <sup>oo</sup>	435,76	517,08	574,37
Luxor 1350 Luxor 1350-L Becken links Luxor 1350-R Becken rechts Ohne Lochbohrungen und ohne Ab- und Überlaufgarnituren	0804 <sup>oo</sup> 0802 <sup>oo</sup> 0803 <sup>oo</sup>	448,06 448,06 448,06	531,68 531,68 531,68	590,59 590,59 590,59
Luxor 1700 Ohne Lochbohrungen und ohne Ab- und Überlaufgarnituren	0801 <sup>oo</sup>	473,16	561,47	623,68
Luxor 2000 Ohne Lochbohrungen und ohne Ab- und Überlaufgarnituren	0800 <sup>oo</sup>	494,51	586,80	651,81

Sehe für Kleber und Zubehör Seite 16, 17 und 18, für Farben Empfehlungsliste Seite 2.

## Gußmodule

### Luxor - D

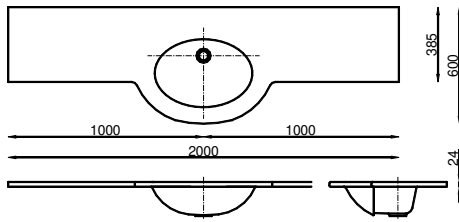

Umschreibung	code	Eurotone Euro	Mondimix Euro	Culture Euro
Luxor-D 1000 Ohne Lochbohrungen und ohne Ab- und Überlaufgarnituren				
pro Stück	0825 <sup>oo</sup>	467,85	549,66	609,20
pro Stück	0824 <sup>oo</sup>	481,50	566,59	624,29
Luxor-D 1350-L Becken links Luxor-D 1350-R Becken rechts Ohne Lochbohrungen und ohne Ab- und Überlaufgarnituren				
pro Stück	0822 <sup>oo</sup>	481,50	566,59	624,29
pro Stück	0823 <sup>oo</sup>	481,50	566,59	624,29
Luxor-D 1700 Ohne Lochbohrungen und ohne Ab- und Überlaufgarnituren				
pro Stück	0821 <sup>oo</sup>	507,46	595,93	658,68
Luxor-D 2000 Ohne Lochbohrungen und ohne Ab- und Überlaufgarnituren				
pro Stück	0820 <sup>oo</sup>	528,65	619,53	689,81

### Lagune

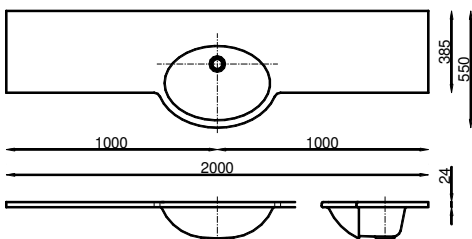

Umschreibung	code	Eurotone Euro	Mondimix Euro	Culture Euro
Lagune 1000 Ohne Lochbohrungen und ohne Ab- und Überlaufgarnituren				
pro Stück	0844 <sup>oo</sup>	467,85	549,67	609,20
Lagune 1350 Ohne Lochbohrungen und ohne Ab- und Überlaufgarnituren				
pro Stück	0843 <sup>oo</sup>	481,50	566,59	624,31
Lagune 1350-L Becken links Lagune 1350-R Becken rechts Ohne Lochbohrungen und ohne Ab- und Überlaufgarnituren				
pro Stück	0841 <sup>oo</sup>	481,50	566,59	624,31
pro Stück	0842 <sup>oo</sup>	481,50	566,59	624,31
Lagune 1700 Ohne Lochbohrungen und ohne Ab- und Überlaufgarnituren				
pro Stück	0840 <sup>oo</sup>	507,46	595,93	658,68
Lagune 2000 Ohne Lochbohrungen und ohne Ab- und Überlaufgarnituren				
pro Stück	0839 <sup>oo</sup>	528,65	619,52	689,81

Sehe für Kleber und Zubehör Seite 16, 17 und 18, für Farben Empfehlungsliste Seite 2

## Zubehör

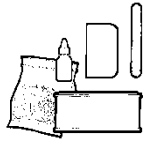

Umschreibung	code	Euro
Polymix-4 150 Gramm in Farbe Aushärtungszeit 4 Stunden zwischen 18° und 24° C	0401 <sup>oo</sup>	25,61
Polymix-2 150 Gramm in Farbe Aushärtungszeit 2 Stunden zwischen 18° und 24° C	0402 <sup>oo</sup>	26,06
Polyrepair ±150 Gramm in Farbe Aushärtungszeit 4 Stunden zwischen 18° und 24° C	0450 <sup>oo</sup>	30,72
Härter 4 Aushärtungszeit 4 Stunden zwischen 18° und 24° C	040198	3,04
Schnellhärter 2 Aushärtungszeit 2 Stunden zwischen 18° und 24° C	040199	3,04

## Zubehör

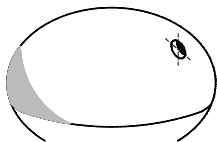
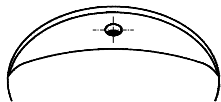
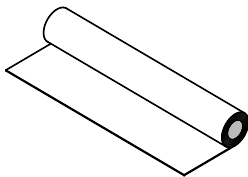
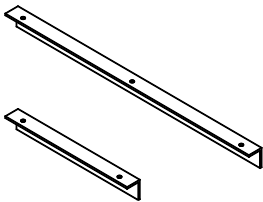
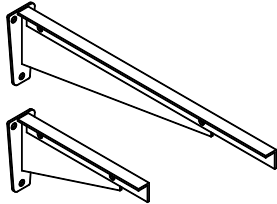
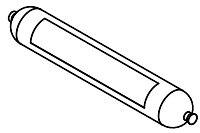

Umschreibung	code	Euro
Dauerelastischer PU-Kleber zum Verkleben von Marlan auf Trägermaterial		
Sikaflex 221 Kartusche 300ml	045255	30,38
Sikaflex 221 Kartusche 600ml	045256	52,11
<hr/>		
Stützkonsole 480 mm		
Montage von Waschtische bis zu 350 mm Tiefe	M10004	42,40
<hr/>		
Stützkonsole 260mm		
Montage von Waschtische bis zu 350 mm Tiefe	M10002	35,88
<hr/>		
Alu-Auflagewinkel 480 mm		
Montage von Waschtische bis zu 600 mm Tiefe	M10013	34,25
<hr/>		
Alu-Auflagewinkel 260 mm		
Montage von Waschtische bis zu 350 mm Tiefe	M10011	27,73
<hr/>		
Isolierung für Ausschnitte von Kochplatten		
Isoliermaterial 1000 mm breit		
Preis pro Rolle von 15 lfm	069988	742,72
Preis pro m <sup>2</sup>	069988	49,52
<hr/>		
Isolierung für Ausschnitte von Kochplatten		
Rolle Alu-Klebeband 100 mm breit	069984	289,35
Rolle Alu-Klebeband 25 mm breit	069985	80,54
<hr/>		
Lochbohrung Ø 35 mm für Armaturen	AF9976	22,78
<hr/>		
Lochbohrung für Überlauf	AF9975	22,78



## Zubehör

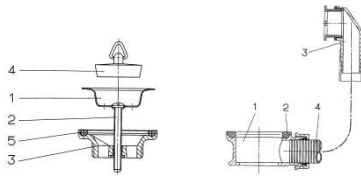

Umschreibung	code	Euro
Ablaufgarnitur und Überlaufgarnitur Für Waschbecken und Waschtische		15,22

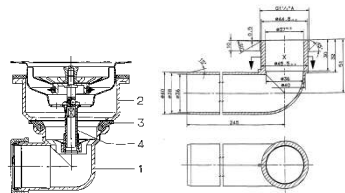

Korbventil abschließbar ohne Überlauf und mit Ablaufbogen Für Asterias und Labo		37,28
--	--	-------

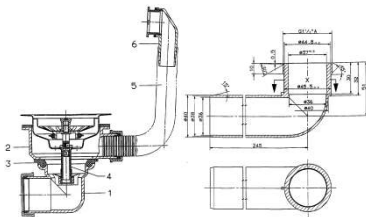

Korbventil abschließbar mit Überlauf und mit Ablaufbogen Für Stockholm und Boston		43,11
--	--	-------

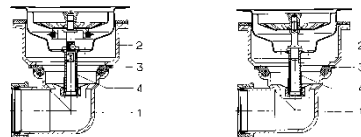

Korbventil abschließbar, Korbventil nicht abschließbar und		73,16
--	--	-------

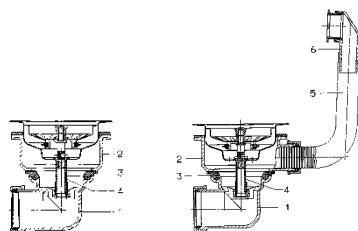

Korbventil abschließbar, Korbventil nicht abschließbar und Für Heliaster, Alpheus und Diadema		78,99
--	--	-------

## Zubehör

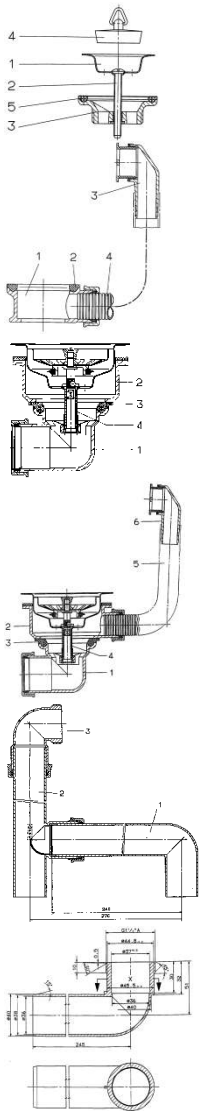

Umschreibung	code	Euro
Ablaufgarnitur Für Waschbecken, Waschtische und Waschtische für Badmöbel	AF9970	5,81
Überlaufkombination Für Waschbecken, Waschtische und Waschtische für Badmöbel	AF9971	9,41
Korbventil abschließbar ohne Überlauf Für Stockholm, Boston, Asterias, Labo, Bonn, Heliaster, Alpheus oder Diadema	AF9950	29,13
Korbventil abschließbar mit Überlauf Für Stockholm, Boston, Asterias, Labo, Heliaster, Alpheus oder Diadema	AF9951	34,96
Ablaufverbindung mit Ablaufbogen Für Heliaster, Alpheus oder Diadema	AF9954	14,91
Ablaufbogen Für Stockholm, Boston, Asterias oder Labo	AF9956	8,16



marlan®

Marlan BV  
Mulderspark 3  
9351 NR LEEK, Nederland  
T: +31(0)594 515080  
F: +31(0)594 515520  
W: [www.marlan.com](http://www.marlan.com)  
E: [info@marlan.com](mailto:info@marlan.com)  
VAT: NL852718901B01  
Trade reg. Groningen: 57748721